

Lunedì 4

Italiano

“Grammatica”

- Scrivi 3 frasi per ogni complemento (tempo-luogo-modo);
- Esegui nel quadernone i seguenti esercizi:
 - Nelle seguenti frasi sottolinea i **complementi di tempo**.
 - Di solito vado in palestra alle dieci.
 - Sono andato al parco ed ho corso per un'ora.
 - In estate non indosso mai i pantaloni lunghi.
 - Ieri ho studiato fino alle nove di sera.
 - Questa mattina il sole è sorto alle cinque e mezza.
 - Nelle seguenti frasi sottolinea i **complementi di luogo**.
 - Il treno per Roma è in ritardo di venti minuti.
 - Tre giorni fa sono caduto dall'altalena.
 - Quest'anno andremo in gita a Firenze.
 - Per andare al campo conviene passare attraverso il bosco.
 - Giovedì si esce prima da scuola.
 - Nelle seguenti frasi sottolinea i **complementi di modo**.
 - Leggi con attenzione queste frasi.
 - Da piccolo mi sono ferito gravemente con un coltello.
 - Al convegno hanno parlato a lungo del nuovo progetto.
 - Il gatto è salito agilmente sull'albero di noci.
 - Chiara non ha ancora imparato a nuotare bene.

Matematica: problema di geometria nel q. ; esercizi 9 e 10 pag 335.

Arte: “ Dad” immagine reale, fumetto...

Martedì 5

Italiano

Libro arancione: leggi pag. 54-55 (esegui gli esercizi); leggi pag. 57 – 58 ; esercizi pag 59; esegui il riassunto di pag 58.

Libro blu : leggi pag 38-39 ; poi esegui esercizio di scrittura (ora scrivo io, scrivendo un breve testo storico seguendo la consegna del libro a pag 39).

Geografia: La Sicilia

Matematica: problema 5 pag 361

Mercoledì 6

Storia :

Sussidiario: studia da pag 74 a 77 e fai le mappe + ripasso pagine precedenti (**vedi diario**).

Eserciziario di storia: esercizi pag 17-18-19 (tutti, sono semplicissimi!)

Per chi non avesse l'eserciziario, inserisco in fondo le immagini delle pagine.

Matematica: es. 1 pag 377. Problema 2 pag 57 Eserciziario (foto per chi non ha il testo)

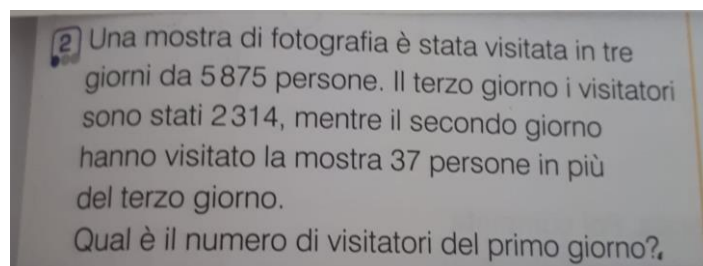

Giovedì 7

Morfologia:

- Libro verde pag 85 n. 3; pag 86 n.2 ; pag 87 n. 3 – 4 .
- Ripassa i modi indefiniti ed esegui esercizi **scheda n. 1**
- Studia la regola forma attiva e forma passiva; ripassa transitivi e intransitivi.
- Esegui gli esercizi seguenti sulla forma attiva /passiva dei verbi e sui verbi transitivi e intransitivi: **scheda n.2-** **scheda n. 3 e 4.**

Matematica : pag 295 solo “ Rappresento i numeri” ;

pag 311 solo “ Calcolo su q.” (espressioni)

Scheda 1. Modi Indefiniti- esegui es. n. 1, 2,3, 4 e 5 direttamente sul quadernone . Come puoi notare, l'esercizio n.4 è simile a quello che abbiamo fatto la volta scorsa. Il n.5 chiede di fare il procedimento inverso= dal gerundio all'espressione che può sostituirlo mantenendo lo stesso significato.

Esercizi

1 *Scrivi l'infinito presente dei seguenti verbi.*

- Coglieste
- Nacque
- Odonò
- Cademmo
- Salga
- Sciolto
- Mise
- Lessero

2 *Completa con il participio presente e con il participio passato.*

- Entrare
- Scrivere
- Sognare
- Udire
- Nascere
- Cadere

3 *Sottolinea i participi con colori diversi a seconda che abbiano funzione di verbo, di nome o di aggettivo.*

- L'insegnante richiamò lo studente.
- Dalla finestra aperta entrava il profumo delle rose.
- Il cantante si esibì nel locale gremito.

avendo lodato

essendo partito

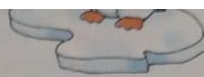

- Il sole nascente illumina la valle.
- Vinta la gara, fu portato in trionfo.
- Caduto lungo disteso, Paolino si mise a piangere.



4 *Sostituisci con il gerundio presente o passato le espressioni tra parentesi.*

- Carla è sudata (poiché è vestita) troppo.
- (Mentre uscivo) di casa, ho incontrato Diego.
- Susanna è stanca (perché ha nuotato) molto.
- (Mentre si mangia) non si deve guardare la televisione.

5 *Sostituisci i gerundi con espressioni equivalenti.*

- (Avendo studiato molto) affrontai la verifica con sicurezza.
- (Piangendo) non si ottiene nulla.
- (Essendo molto stanco) mi addormentai sul divano.
- (Ripensandoci) mi rendo conto di aver sbagliato.

Scheda 2. **Verbi transitivi ed intransitivi:** esegui es. n. 1, 2/ n. 4 . scrivi direttamente sul quadernone i verbi che sono transitivi e quelli intransitivi

Esercizi

1 *Scrivi T se il verbo è transitivo, I se è intransitivo (verifica se puoi porti la domanda: "che cosa?").*

- | | |
|------------------------------------|-------------------------------------|
| <input type="checkbox"/> tappare | <input type="checkbox"/> dormire |
| <input type="checkbox"/> lodare | <input type="checkbox"/> spedire |
| <input type="checkbox"/> arrivare | <input type="checkbox"/> proteggere |
| <input type="checkbox"/> credere | <input type="checkbox"/> scoprire |
| <input type="checkbox"/> coprire | <input type="checkbox"/> scivolare |
| <input type="checkbox"/> ridere | <input type="checkbox"/> meditare |
| <input type="checkbox"/> avvolgere | <input type="checkbox"/> sentire |

2 *Completa con un complemento oggetto se il verbo è transitivo, con un complemento indiretto se è intransitivo.*

verbo	complemento
chiedevano
correvano
raccoglie
hanno educato
giunse
ha mangiato
chiamavo
trema

verbi transitivi e verbi intransitivi

4 *Sottolinea in rosso i verbi transitivi e in blu i verbi intransitivi.*

Sulla spiaggia di mondi sconfinati

Sulla spiaggia di mondi sconfinati giocano i bimbi. L'infinito cielo sta immobile sopra di loro e l'acqua irrequieta rumoreggia.

Non sanno nuotare, non sanno gettar le reti. I pescatori gettano le reti, i mercanti veleggiano sulle loro navi, mentre i bimbi raccolgono sassolini e poi li gettan via.

Le onde cantano ai bimbi nenie senza significato, come fa la madre mentre culla la sua creatura. Il mare gioca con i bimbi e dolce risuona il palpito della spiaggia.

Rabindranath Tagore,
Sulla spiaggia dei mondi, CEM



Esegui nel quadernone entrambe le schede (3 e 4)

Scheda n. 3

Forma attiva e passiva

- Trasforma le seguenti voci verbali dalla forma attiva alla forma passiva, come nell'esempio.

- tu vedi	<i>tu sei visto</i>	- io gettai
- egli sentiva	- tu leggerai
- noi prendemmo	- essi scoprono
- voi accoglierete	- egli restituisce
- io chiamai	- voi rovesciate
- essi acquistano	- noi colorammo
- egli aiuterà	- che io guardi
- tu lavasti	- egli ricamò
- che io paghi	- voi studiate
- noi taglieremo	- essi berranno
- essi spingono	- tu comprasti
- voi portaste	- noi guidammo
- tu concedi	- egli disturba
- egli saluta	- io corressi
- che voi apriate	- voi tagliaste

Scheda n.4

Forma attiva e passiva

- Trasforma le seguenti frasi dalla forma passiva alla forma attiva.

- Angela fu incontrata da Mario al cinema.

.....

- La terra è illuminata dal sole da milioni di anni.

.....

- La carota sarà rosicchiata dal coniglio.

.....

- I Troiani furono sconfitti dai Greci.

.....

- Il raccolto è stato distrutto dalla grandine.

.....

- Il bicchiere d'acqua fu rovesciato da Filippo.

.....

- Il terreno sarà arato dai contadini.

.....

- Domani sarò interrogato dal professore di storia.

.....

- Il piano interrato è stato allagato dalle forti piogge.

.....

- Il pacco fu consegnato a Chiara dal corriere.

.....

Venerdì 8

INGLESE

Studia dal quadernone la struttura della frase negativa e interrogativa del Present continuous.

Libro di inglese :

- Pag 55 n 8 , scrivi l'esercizio alla forma negativa nel quadernone (nella pagina della forma negativa);
- Pag 56 n' 11 completa nel quadernone (pagina della forma interrogativa);
- Pag 57 esercizio n. 12, ne l libro;
- Pag 58 leggere ad alta voce più volte. + esercizio 16 e 17 ;
- Pag 62 completa le tabelle e imparale; esercizio n. 2 sul libro e n. 3 sul quadernone (nella pagina in cui avete fatto gli esercizi della forma negativa. Se non avete più spazio in quella pagina, non importa. Fate in una pagina nuova del quadernone) ;
- Completa gli esercizi della scheda del Present Continuous (lasciata la volta scorsa) esercizi n.4 e n. 5 .

Matematica: Problema 6 pag 80 Eserciziario (Foto per chi non ha il testo);

Es 1 pag 325.

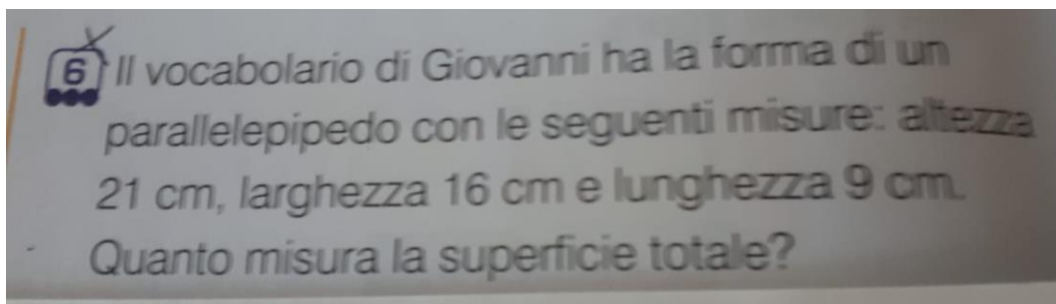

Per chi non avesse l' eserciziaro di Storia, inserisco qui le pagine. Non è necessario stamparle, potete scrivere le risposte nel quadernone.

I Romani

DOVE

1 Completa la carta con le indicazioni che trovi nel paragrafo "La fondazione di Roma" a pagina 64 del tuo sussidiario:

- ▶ scrivi i nomi Tevere, Palatino, isola Tiberina;
- ▶ colora di azzurro il corso del fiume Tevere e cerchi l'isola Tiberina;
- ▶ conta i colli e scrivi il numero

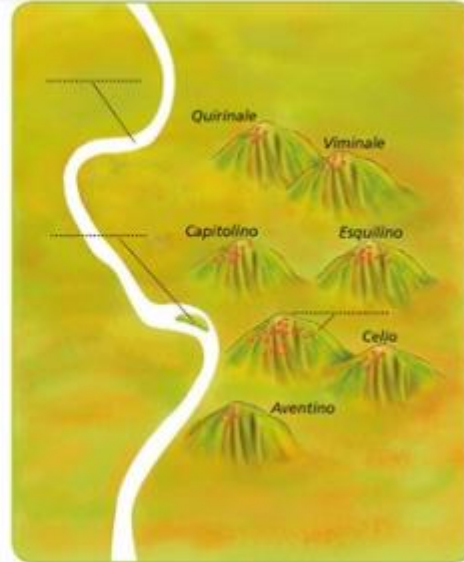

QUANDO

2 Completa la linea del tempo con le seguenti date:

753 a.C. • 27 a.C. • 395 d.C. • 476 d.C. • 509 a.C. • 117 d.C.

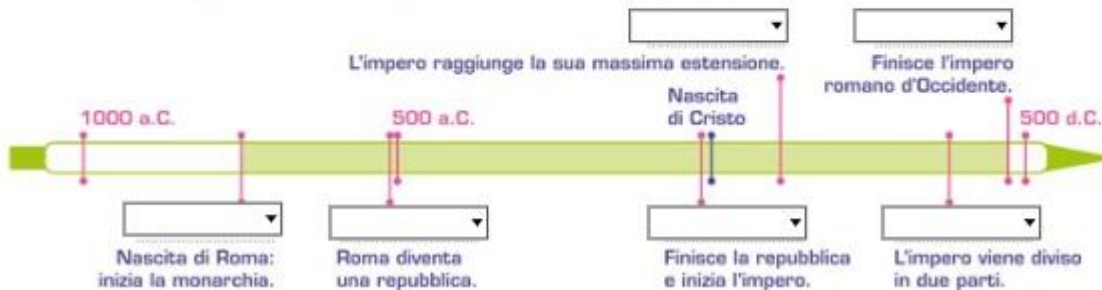

3 Osserva la linea del tempo e rispondi alle domande.

- ▶ In che anno fu fondata Roma?
- ▶ La repubblica iniziò prima o dopo la monarchia?
- ▶ Dopo quanti anni dalla fondazione di Roma ebbe inizio la repubblica?
- ▶ In che anno iniziò l'impero?
- ▶ In che anno finì l'impero romano d'Occidente?

SOCIETÀ

- 4 Chi parla? Sotto ciascun fumetto scrivi se si tratta di patrizio, plebeo o schiavo.

Appartengo a una famiglia nobile!	Sono un bravo artigiano.	Io sono un prigioniero di guerra!
<input type="text"/>	<input type="text"/>	<input type="text"/>
Purtroppo non ho alcun diritto.	Posso far parte del Senato.	Non posso partecipare alla vita politica!
<input type="text"/>	<input type="text"/>	<input type="text"/>

- 5 Leggi il testo e cancella l'alternativa sbagliata.

Cacciato Tarquinio il Superbo iniziò *la monarchia/la repubblica*. I poteri furono affidati a *più magistrati/un magistrato* per una carica di *due anni/un anno*. I magistrati più importanti erano *i questori/i consoli*, che comandavano l'esercito. Solo in caso di grave pericolo il comando veniva assunto da un solo magistrato, chiamato *re/dittatore*. I magistrati erano eletti *solo dal Senato/dal Senato e dai Comizi centuriati*: il Senato era formato dai rappresentanti delle famiglie più ricche, i Comizi centuriati da tutti i cittadini di Roma *tranne le donne/comprese le donne*.

ATTIVITÀ - RELIGIONE

- 6 **IMPARO A STUDIARE** Leggi il testo di pagina 69 del tuo sussidiario, poi completa le frasi con le **parole specifiche** mancanti. Scegli tra i seguenti termini:

origine • ceramica • pontifex • pecore • politeisti • terra • Minerva • sale • triade • commerci

Nell'epoca antica i Romani lavoravano la , allevavano le e si dedicavano al , sia via terra sia via mare. Vendevano grano, , lana, oggetti in metallo e in , tessuti e molto altro. I Romani erano , cioè credevano in tante divinità. Alcune divinità erano di greca. Le più importanti erano Giove, Giunone e , che insieme costituivano la capitolina. Il sacerdote più importante di Roma era chiamato pontefice massimo, dal latino .

7 Collega con frecce colorate le due colonne in modo da formare le frasi corrette.

Nel periodo della repubblica...

Le differenze tra patrizi e plebei	si arricchivano.
I patrizi	rifiutandosi di lavorare e di combattere.
I plebei	aumentarono sempre di più.
Nel 494 a.C., i plebei si ribellarono	diventavano sempre più poveri.
Ai plebei fu concesso di eleggere	furono suddivise anche tra i plebei.
Le terre conquistate	due tribuni della plebe per difendere i loro diritti.
Vennero pubblicate le leggi delle dodici tavole	che anche i patrizi dovevano rispettare.

B IMPARO A STUDIARE Completa la mappa delle guerre puniche con i seguenti termini (fai attenzione, due termini non devono essere usati).

- Mediterraneo • seconda guerra • Canne • 264 a.C. • Romani • Annibale • Numa Pompilio • Scipione l'Africano • 149 a.C.



Annibale sconfisse i Romani a Canne.

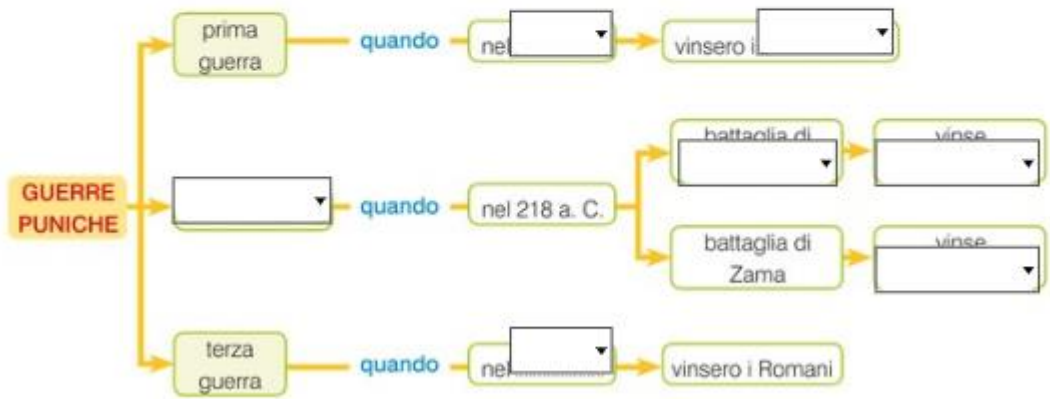

Obiettivo di apprendimento Elaborare rappresentazioni sintattiche delle società studiate, mettendo in rilievo le relazioni fra gli elementi caratterizzanti. • **Imparo a imparare**

BUON LAVORO!

